

DECK

MANUAL DE PRODUCTO

Ficha técnica

Decks

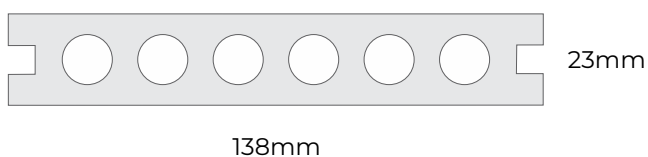
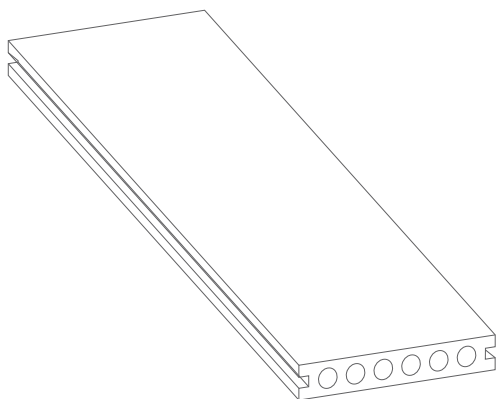

Por tabla

Ancho útil	138 mm
Peso	6,3 kg
Superficie	0,3 m ²

Por paquete

Cantidad de tablas	4 un
Ancho útil	572 mm
Peso	25,2 kg
Superficie	1,2 m ²

MANIPULACIÓN

Y ALMACENAMIENTO

WUD[®]

TRASLADO

DEL DECK

Los productos WUD se despachan en pallets, a fin de garantizar un traslado seguro hacia su destino. Por lo tanto, al recibir el producto y una vez despaletizado, el cliente debe tomar en cuenta los siguientes recaudos:

- Evitar desplazar el producto de manera brusca o provocar roces entre los distintos materiales a trasladar.
- Mantener el producto siempre en posición horizontal para evitar deformaciones.
- Si el producto, una vez despaletizado, debe ser trasladado en vehículos tales como camionetas o camiones, tener en cuenta que el producto no puede exceder en más de 50 cm la caja del vehículo.

- La superficie del medio de transporte debe ser plana y estar libre de otros elementos. Para evitar el roce con la superficie del vehículo, es recomendable colocar un material de protección entre la superficie y el producto WUD.

- En caso de embalar un pedido que requiera flejes para mejor sujeción, colocar esquineros L de cartón entre el fleje y el producto WUD, con el fin de proteger las aristas del material.
- No colocar materiales u objetos pesados ni filosos sobre el producto.

ALMACENAMIENTO

Y ESTIBA DEL DECK

Si el producto, una vez recibido, debe ser almacenado o estibado, se recomienda tener las siguientes precauciones:

- No estibar en forma vertical. Siempre almacenar en forma horizontal sobre una base plana, limpia y sin humedad para evitar deformaciones.
- Conservar las tablas dentro de las cajas o plástico protector original.
- Asegurar que los extremos del producto estén correctamente recubiertos para evitar rayaduras y/o roturas.
- Se recomienda no guardar en racks salvo que sea por un tiempo definido y corto.
- En caso de requerir estibar los productos, siempre tener en cuenta que la capacidad máxima para estibar en altura estos productos es de 3 pallets.

- Aunque el Deck posee protección contra humedad y rayos UV, no almacenar las tablas en exteriores o a la intemperie.

- Estibar sobre tarimas o pallets para evitar contacto con el suelo natural o superficie donde pueda acumularse agua por lluvias o limpieza.

- No almacenar los productos WUD junto con otros materiales de construcción como cemento, cal, arena, etc, ya que se podrían dañar de manera permanente y/o perder sus propiedades.

- No colocar materiales de construcción sobre los productos, ni realizar mezclas o preparaciones sobre los mismos.

- Cubrir los mismos con una lona impermeable, en caso de trabajar cerca de los productos almacenados, para evitar mancharlos o dañarlos.

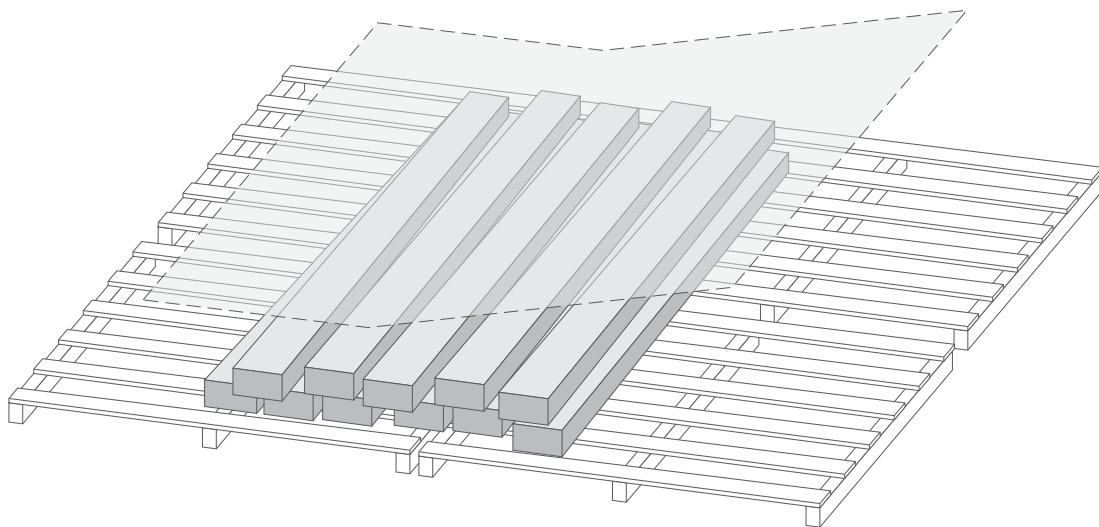

MANUAL DE INSTALACIÓN

WUD[®]

HERRAMIENTAS

NECESARIAS

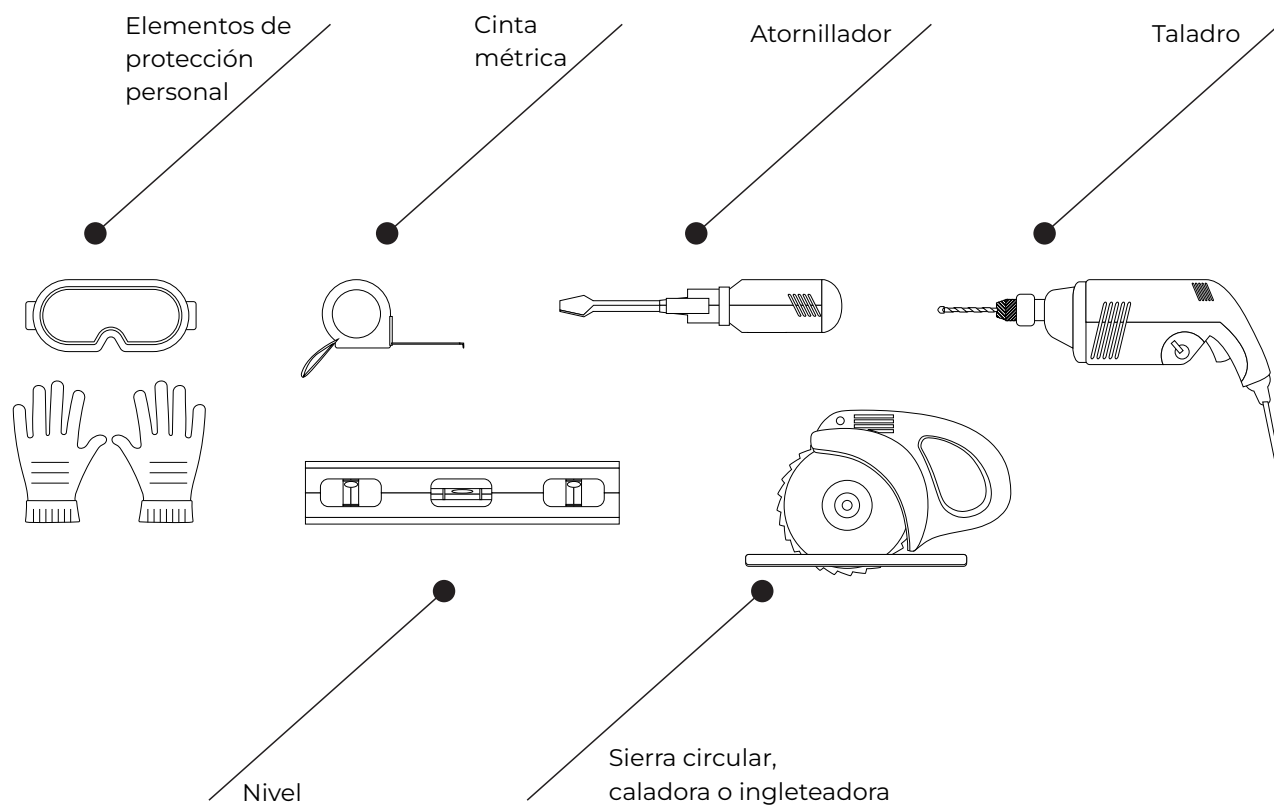

NOTA:
el tipo de sierra a utilizar dependerá del tipo de corte que desee realizar.

INSTALACIÓN

KIT DE INSTALACIÓN SUGERIDO DECK

Tablas | deck

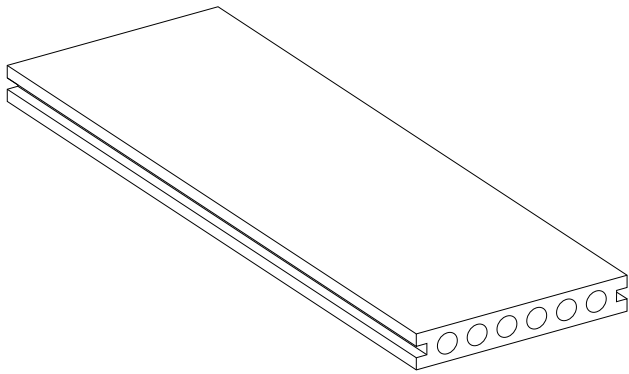

Joist | perfiles de montaje

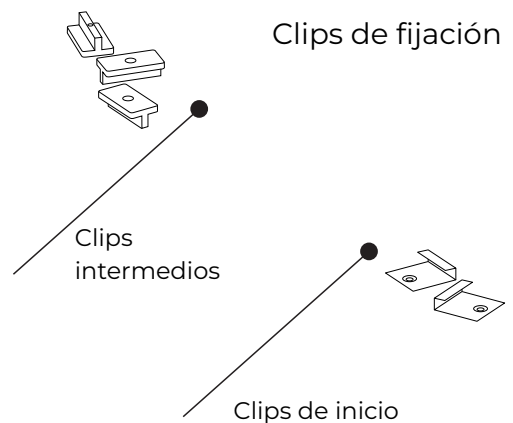
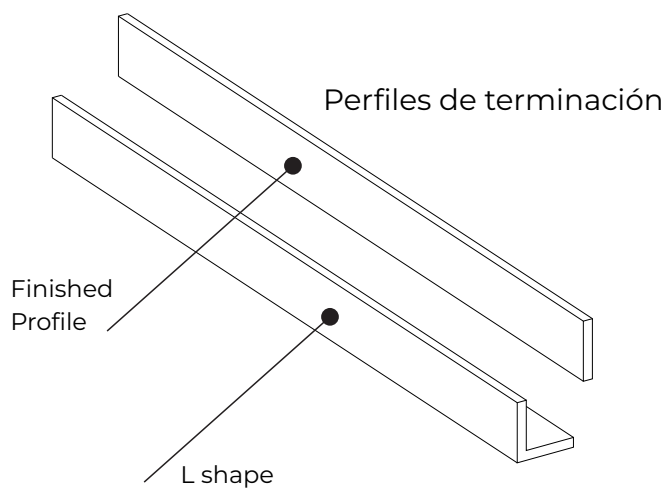
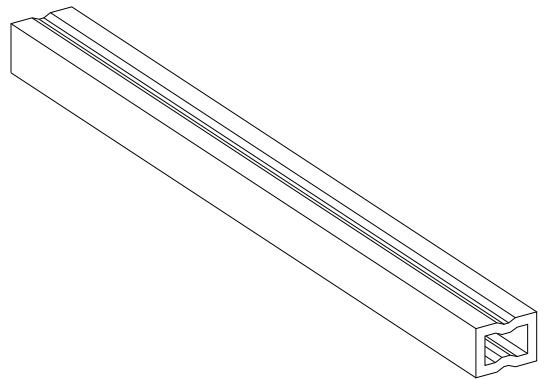

El kit de instalación sugerida de debería incluir tablas de Deck, perfiles de montaje, perfiles de terminación (finished porfile, L shape) de WPC además de los clips de instalación.

La instalación debe realizarse sobre una estructura de perfiles para soportar el deck.

INSTALACIÓN

DEL DECK

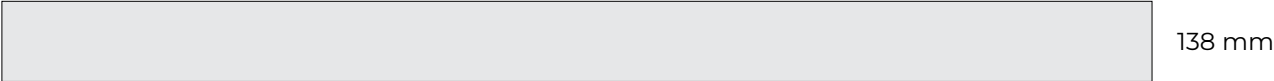

Tablas deck 2200 mm  23 mm



Joist 2000 mm  30 mm



L Shape 2900 mm  50 mm

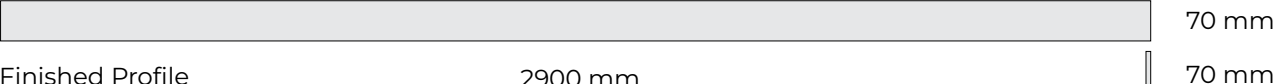

Finished Profile 2900 mm  70 mm

TEMPERATURAS

Y CAMBIOS EN PROPIEDADES MECÁNICAS

CAMBIOS EN LAS PROPIEDADES DEL MATERIAL

Dadas las características del material, es propenso a cambiar sus propiedades mecánicas cuando se ve expuesto a cambios importantes de temperaturas.

Este material, bajo la **exposición prolongada a la radiación solar**, sobre todo en climas cálidos, **cambia sus propiedades mecánicas** volviéndose más dúctil y, por tanto, **menos rígido**. Esto quiere decir que al sobrepasar ciertos límites de temperatura alcanzado por el material (diferente a temperatura ambiente), puede **cambiar su resistencia a la deformación**. Por esto, **no** debe suponerse que la deformación será igual que en condiciones normales de temperatura.

CAMBIOS SEGÚN TEMPERATURAS

En condiciones normales, la temperatura superficial de un material de WPC expuesto al sol directo puede aumentar significativamente, a menudo **superando los 60-70 grados Celsius**. Es importante tener en cuenta que las temperaturas elevadas pueden afectar la estabilidad dimensional del WPC y del recubrimiento plástico, lo que puede llevar a deformaciones, agrietamientos o decoloración del material.

TEMPERATURA AMBIENTE	TEMPERATURA SUPERFICIAL que puede alcanzar con exposición solar directa	POSIBLES CONSECUENCIAS
menor a 10°C, cercanas a 0°C	=	Puede volverse más quebradizo y rígido, lo que podría afectar sus propiedades mecánicas y hacerlo más susceptible a la fractura bajo cargas de impacto. Además, los ciclos de congelación y descongelación pueden causar cambios en las propiedades del material, lo que podría provocar una degradación a largo plazo .
superior a 30°C	50°C o más	Puede afectar sus propiedades mecánicas y estéticas a largo plazo
superior a 35°C	70°C o más	Se pueden producir cambios en sus propiedades, como la expansión térmica, la deformación y la pérdida de resistencia mecánica .

DILATACIONES CALCULADAS (EN MM)

PARA TODOS LOS PRODUCTOS OUTDOOR

En cualquier caso se recomienda dejar como mínimo 4 mm de junta de dilatación en el sentido longitudinal de la tabla o perfil.

En el siguiente cuadro se puede observar cuanto será la dilatación estimada de la tabla o perfil al ser expuestos a cambios de temperaturas. Los valores están calculados para largos de perfiles o tablas cada 50 cm, y con intervalos de temperaturas cada 5°C.

Cabe aclarar que no se considera la temperatura ambiente sino la temperatura que alcanza la superficie del material expuesta a la radiación solar directa.

Estos datos permiten saber cuánto espacio es necesario dejar como junta de dilatación entre

tablas o perfiles en el sentido longitudinal, de acuerdo a los largos que se utilicen en cada proyecto y al clima específico.

Se recomienda, primero, tener en cuenta variación de temperatura ambiente de la localización específica. En la situación del año más desfavorable (verano en climas cálidos), la temperatura mínima del material se considera igual a la temperatura ambiente, cuando la máxima será mayor a la temperatura ambiente debido a la radiación solar.

Puede medir la temperatura máxima con un termómetro infrarrojo para obtener la temperatura máxima que alcanza el material, en el horario del día de máxima temperatura en su localización y climas específicos.

		VARIACIÓN DE TEMPERATURA (°C)							
		5°C	10°C	15°C	20°C	25°C	30°C	35°C	40°C
LARGO DE LA TABLA (m)	0,5m	0,08	0,18	0,26	0,35	0,44	0,53	0,61	0,70
	1,0m	0,18	0,35	0,53	0,70	0,88	1,05	1,23	1,40
	1,5m	0,26	0,53	0,79	1,05	1,30	1,58	1,84	2,10
	2,0m	0,35	0,70	1,05	1,40	1,75	2,10	2,46	2,80
	2,2m	0,38	0,77	1,15	1,54	1,93	2,32	2,70	3,09
	2,5m	0,44	0,88	1,32	1,75	2,19	2,63	3,07	3,51
	3,0m	0,53	1,05	1,58	2,10	2,63	3,16	3,68	4,21
	3,5m	0,61	1,23	1,84	2,46	3,07	3,68	4,30	4,91
	4,0m	0,70	1,40	2,10	2,81	3,51	4,21	4,91	5,61
	4,5m	0,79	1,58	2,37	3,16	3,95	4,74	5,53	6,32
	5,0m	0,88	1,75	2,63	3,51	4,39	5,27	6,14	7,02
	5,4m	0,95	1,90	2,84	3,79	4,74	5,68	6,63	7,58
	5,5m	0,96	1,93	2,90	3,86	4,83	5,79	6,76	7,72
5,8m	1,02	2,04	3,05	4,07	5,09	6,11	7,13	8,14	

PREPARACIÓN

DE LA SUPERFICIE

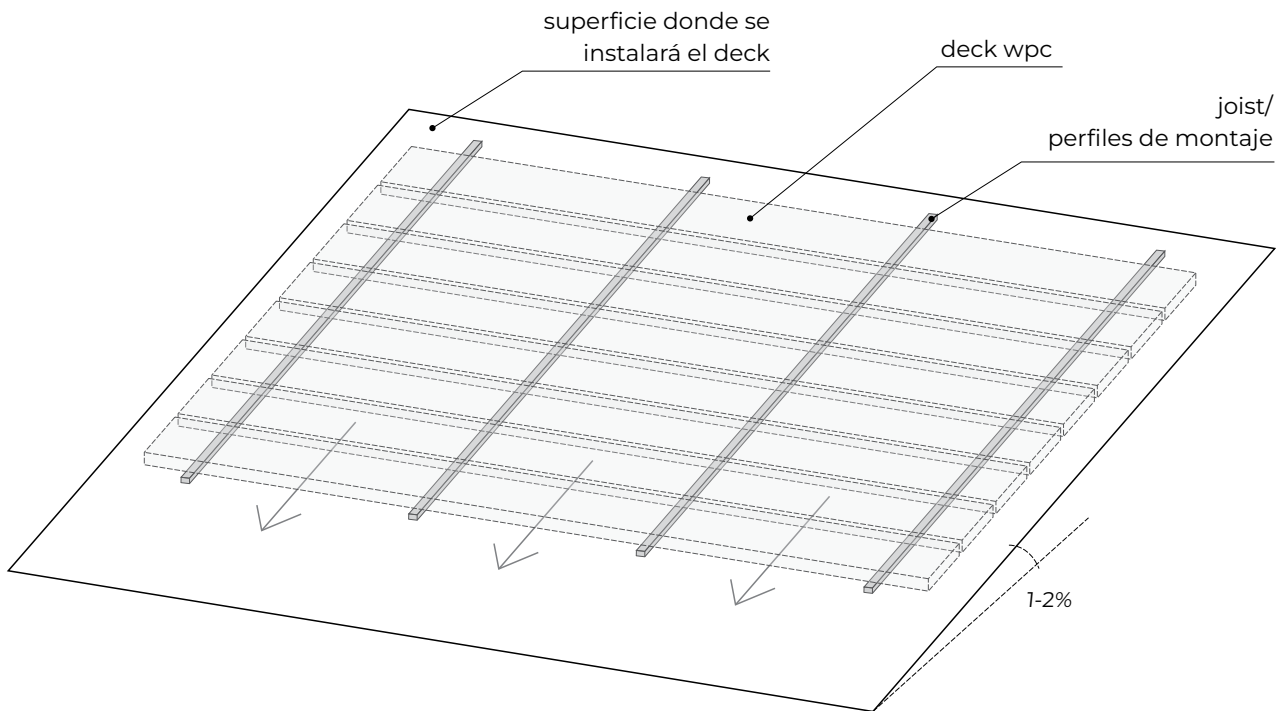

La superficie sobre la que se instale el deck puede ser de hormigón, cemento, baldosas, cerámicos y otras superficies de características similares.

También puede instalar el deck sobre una estructura metálica en caso de necesitar elevarlo por sobre el nivel del suelo.

La superficie debe ser estable, y debe poder soportar tanto el peso del deck como los elementos que se coloquen sobre el mismo. También debe permitir la correcta fijación del deck, asegurando que se mantenga firme.

Se recomienda que la superficie tenga una pendiente de 1 o 2 cm por cada metro lineal para facilitar la descarga de aguas pluviales.

Se recomienda utilizar pequeños cortes (tacos) de joist para compensar el desnivel del suelo, logrando que el deck quede perfectamente a nivel.

Es importante que haya suficiente ventilación para evitar acumulación de humedad debajo de las tablas. Se recomienda que al menos dos lados permanezcan abiertos.

Si se colocará el deck sobre una terraza, verifique el estado del techo previamente. Tenga en cuenta sus características respecto a su resistencia y desagües pluviales. Las tablas no pueden ser utilizadas como aislante o impermeabilizante.

ANTES DE COMENZAR

LA INSTALACIÓN

Planifique el resultado final de su deck. Es importante realizar el diseño de la instalación del mismo antes de comenzar.

Considere las medidas de las piezas y las separaciones de los perfiles de montaje. Esto le permitirá tener en cuenta los cortes necesarios para optimizar la cantidad de material y asegurar un mejor resultado final.

Considere también, que en las uniones entre final de una tabla e inicio de la siguiente, se requiere colocar doble clavadera, para asegurar el apoyo de ambas tablas. Se recomienda alinear los cortes con el fin de simplificar y optimizar el uso de clavaderas.

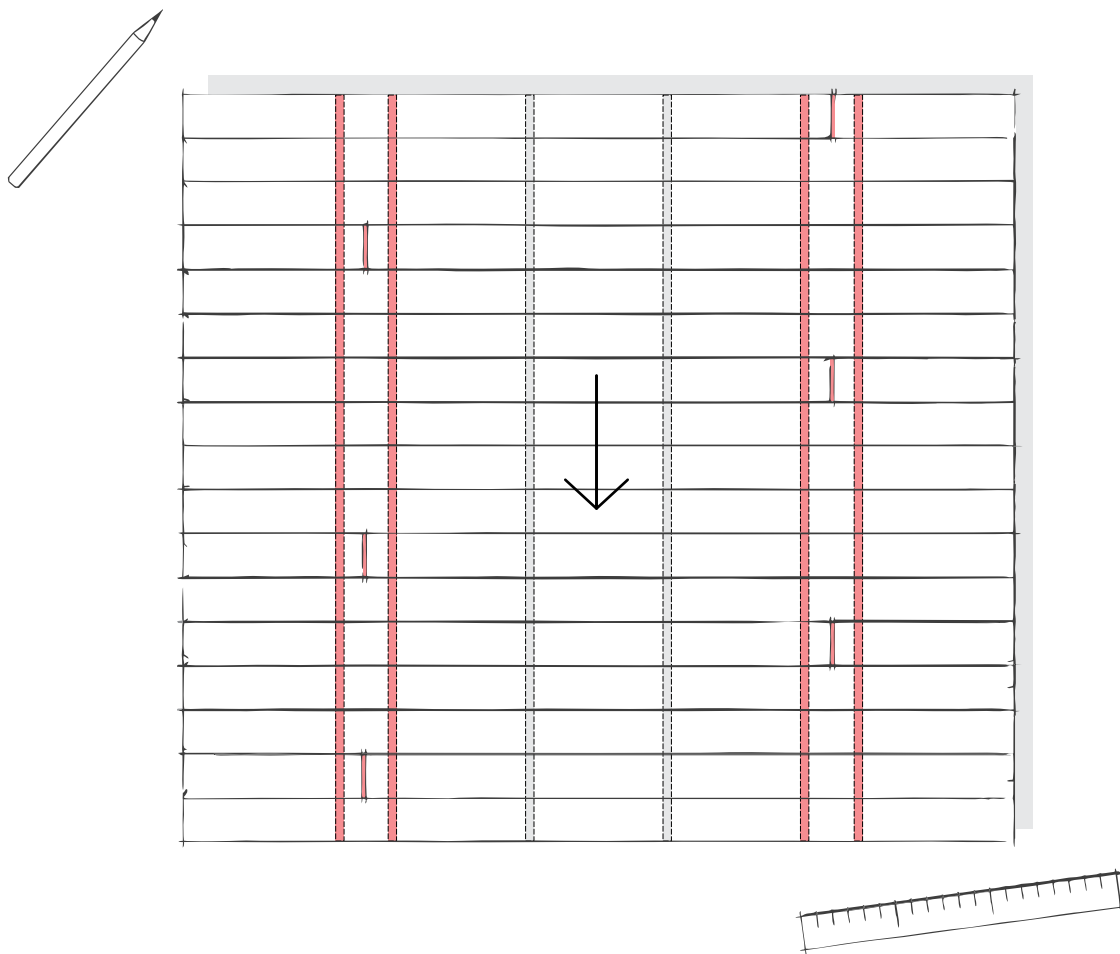

INSTALACIÓN

JOIST

Presente los joist o perfiles de montaje sobre la superficie donde se fijarán. Los mismos deben fijarse a un contrapiso mediante anclaje mecánico (tarugos plásticos y tornillos Ø8)

Con la ayuda del nivel, asegúrese de que los perfiles estén nivelados, corrija inclinaciones tanto en el plano de la superficie como en la altura.

Marque la posición deseada de los perfiles. Retire los perfiles y realice las perforaciones en la superficie donde se fijarán.

Se recomienda colocar los tornillos a una distancia máxima de 30 cm entre sí.

Comience a atornillar los perfiles a la superficie, asegurándose que los perfiles mantengan la posición deseada.

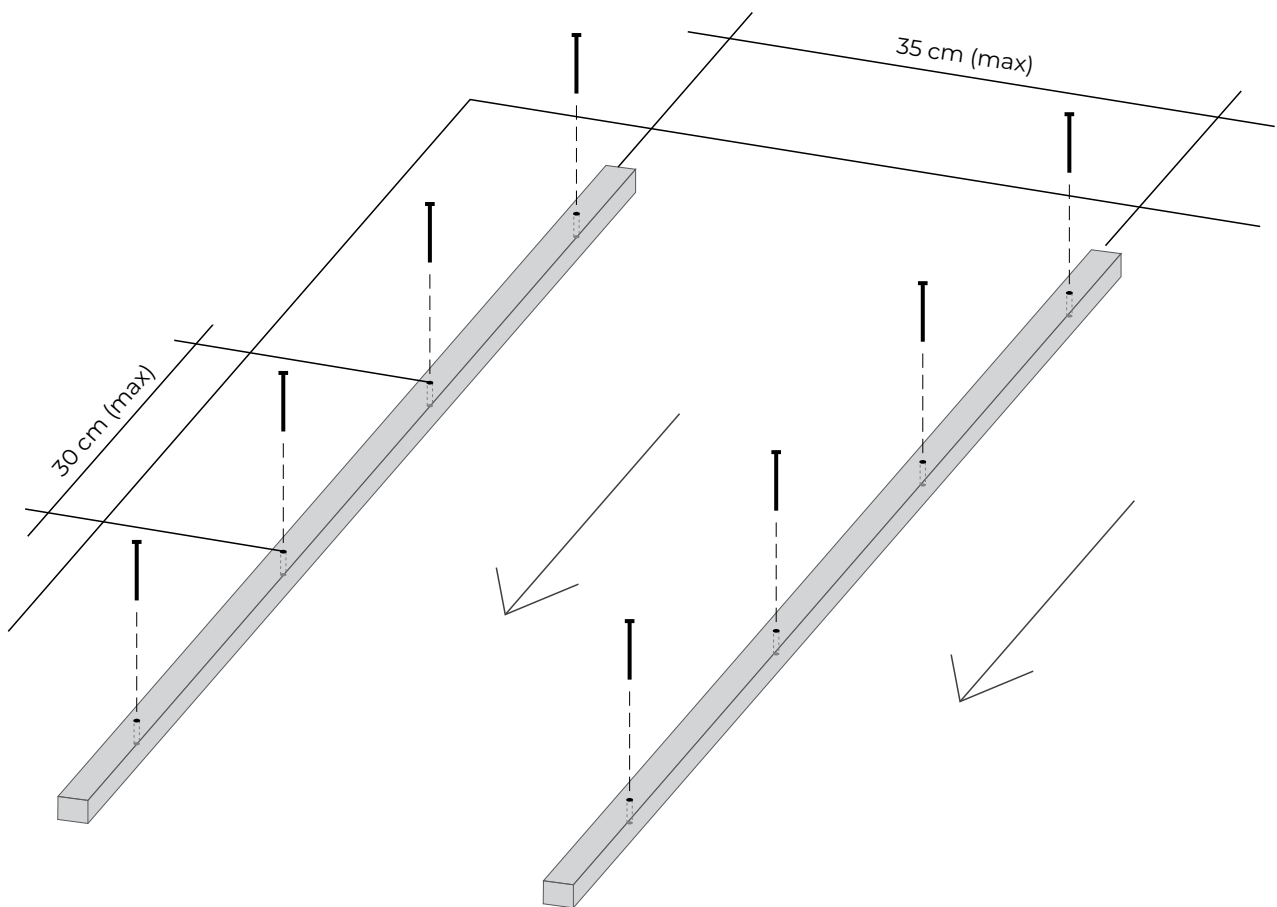

INSTALACIÓN

JOIST

Los joist o perfiles de montaje se colocan en dirección perpendicular a las tablas.

Puede utilizar los joist que vienen en el kit de montaje o puede utilizar caños metálicos o de aluminio.

Coloque los perfiles sobre la superficie en la que desea instalar el deck, a una distancia máxima de 35 cm entre sí. De esta forma, son capaces de soportar un peso máximo de 350 kg/m². En caso de necesitar incrementar la resistencia del deck, puede colocar los perfiles más próximos entre sí.

Los joist no son estructurales, es decir, no son capaces de soportar peso por sí mismos. Se deben instalar sobre una superficie firme y estable. Están diseñados para facilitar la instalación de su deck.

Si necesita elevar la altura de su deck o realizar un deck en altura, puede utilizar estructuras de perfiles metálicos o de chapa galvanizada.

Informe a su vendedor el tipo de obra que desea realizar, para que pueda asesorarlo y suministrarle la cantidad necesaria de elementos en su kit de instalación.

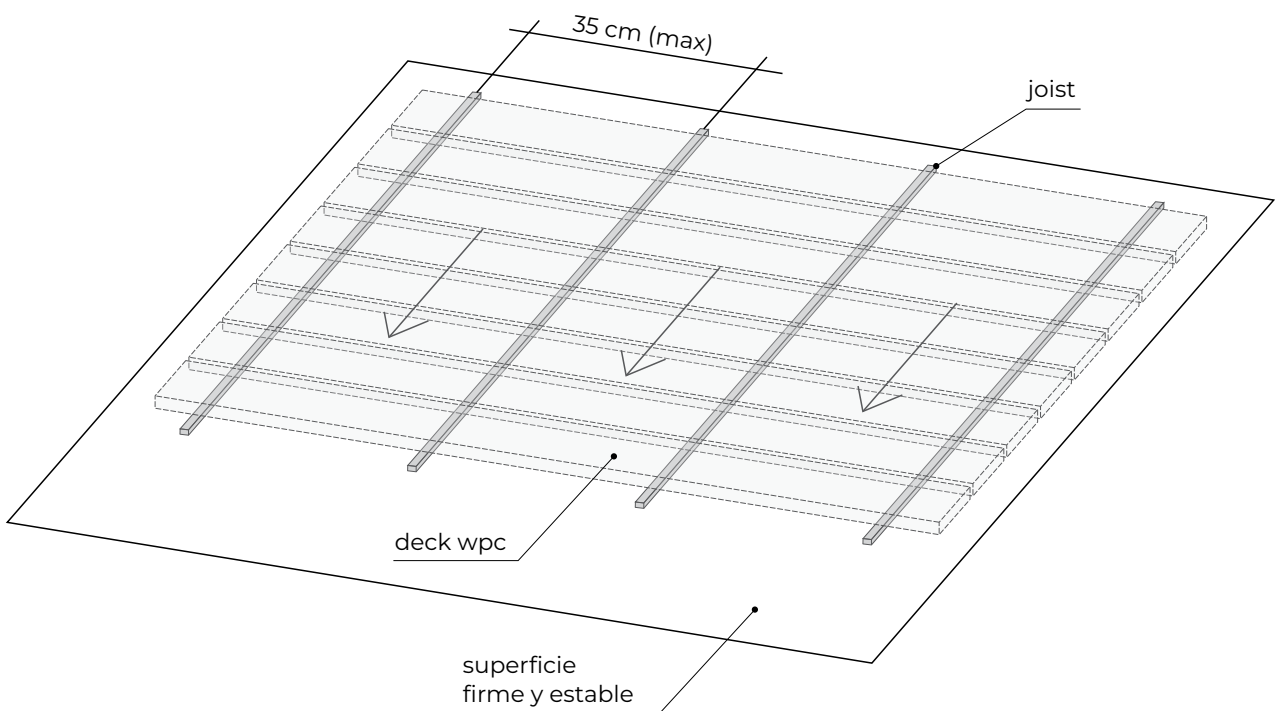

INSTALACIÓN

JOIST | INICIO Y FIN DE TABLA

En los encuentros de fin e inicio entre tablas, se requiere el uso de doble clavadera, con el fin de asegurar el apoyo correcto de ambas tablas y evitar el pandeo. Se recomienda alinear los cortes con el fin de simplificar y optimizar el uso de clavaderas.

La distancia recomendada entre el final de tabla y la última clavadera es de 10 cm como máximo. Por esto, en los sectores donde se encuentran el final de una tabla con el inicio de la siguiente, se recomienda ubicar dos clavaderas a una distancia máxima de 20 cm, como se muestra en el gráfico.

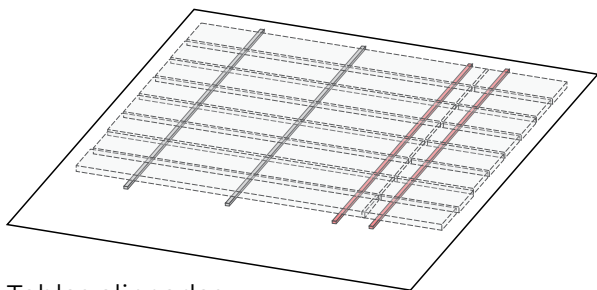

Tablas alineadas

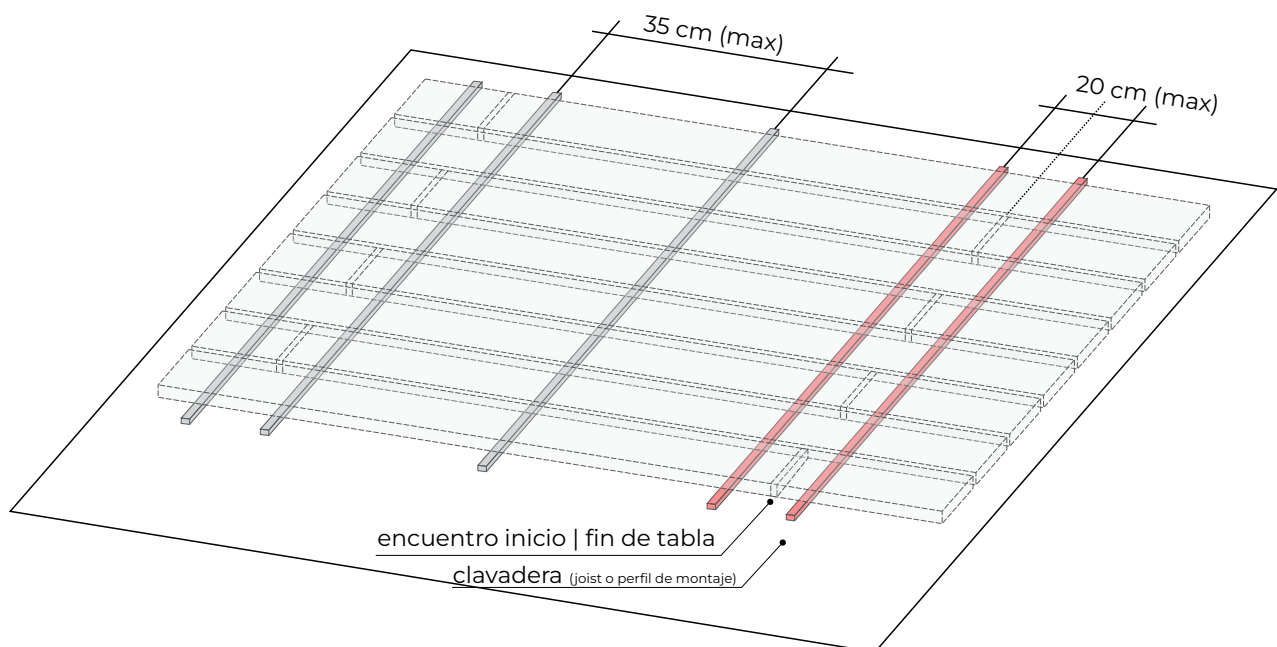

Tablas desfasadas

INSTALACIÓN Y CORTE DE TABLAS

Recuerde que es importante realizar el diseño de la instalación antes de comenzar la obra.

Para realizar los cortes, terminaciones y bordes, puede utilizar una sierra circular, caladora o ingleteadora. Marque previamente los cortes presentándolos en el lugar deseado.

Es posible realizar terminaciones y encuentros de tablas (vertical-horizontal) con cortes a 45° en los bordes de ambas tablas (gráfico 1).

También puede realizar un corte en V y calentar la tabla para flexionarla como se ve en el gráfico 2.

Calentar la tabla con pistola de calor solo aplicando calor en el sector posterior de la misma.

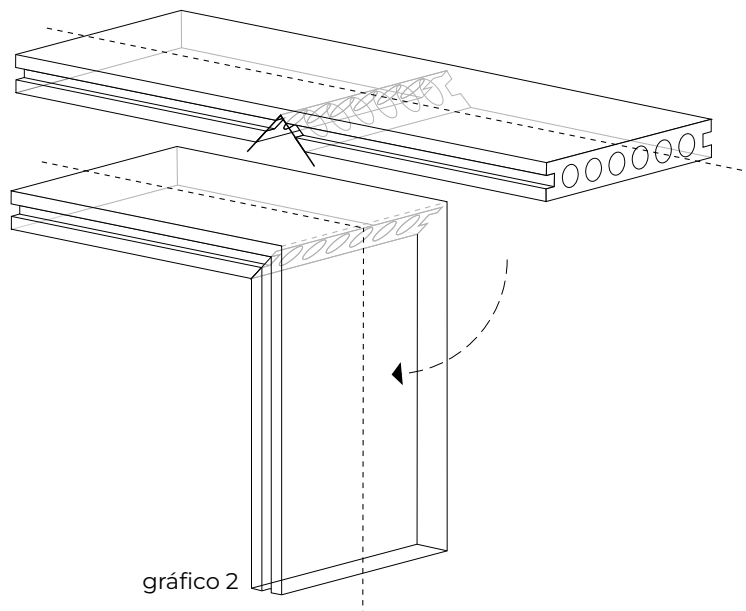
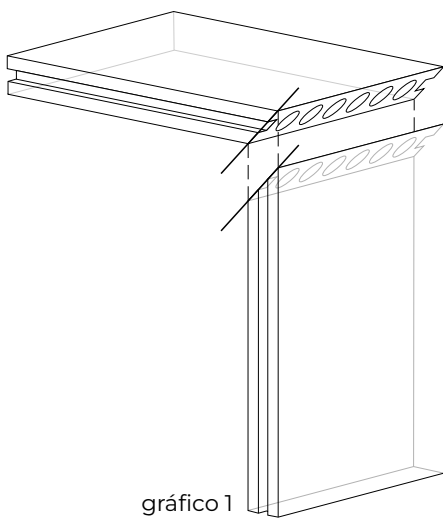

INSTALACIÓN

TABLAS

Presente las tablas sobre los perfiles joist o clavaderas ya fijadas a la superficie. Verifique las medidas. Recordar que se recomienda una distancia máxima de 35 cm.

1. Clips de inicio (metálicos): Los clips de inicio tienen la función de fijar las tablas de los bordes del deck a los perfiles joist, quedando ocultos bajo la primera y última fila de tablas. Los clips de inicio se deben ubicar en el principio y final de cada tabla de los bordes del deck, y además, un clip cada 1m de separación como máximo. Se puede saltar 1 o 2 clavaderas, teniendo en cuenta la separación máxima antes mencionada, ajustándose al diseño del deck.



a. Presente la primera tabla de la primera fila del deck, y junto con ella, los correspondientes clips de inicio. Recordar las ubicaciones ya mencionadas. Si hay más de una tabla en la primera fila, proceda del mismo modo.

b. Atornille la línea de clips de inicio a las clavaderas.

c. Coloque la primera tabla y fíjela con los clips de

inicio ya atornillados, verificando que los clips se inserten en la buña lateral de la tabla.

2. Clips intermedios (plásticos): Los clips intermedios de plástico negro, se ubican entre las tablas, insertándose en sus buñas laterales, y fijándose a los perfiles joist. Esto permite fijar las tablas para impedir su movimiento sin necesidad de perforarlas, y por lo tanto, permite la reutilización de las tablas si se quiere cambiar el diseño.

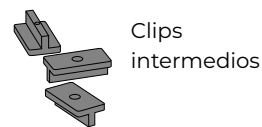

a. Presente los clips intermedios y tornillos de la segunda fila, sin atornillar aún. Los clips intermedios deben colocarse en todas las clavaderas, por cada tabla de deck.

b. Coloque la segunda fila de tablas, asegurando su encastre con los clips intermedios ya colocados.

c. Atornille los clips intermedios que quedaron ocultos entre tablas, terminando de ajustar la fijación.

d. Prosiga con las siguientes líneas de clips intermedios y tablas hasta finalizar el deck.

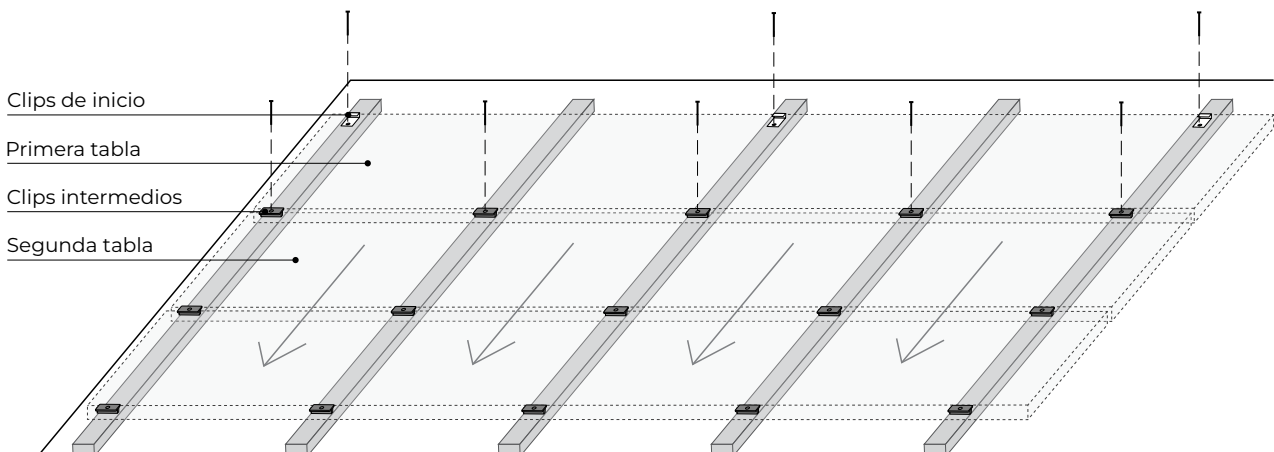

INSTALACIÓN

TERMINACIONES

Para las terminaciones, puede utilizar los perfiles de terminación L shape (gráfico 1) o Finished Profile (gráfico 2).

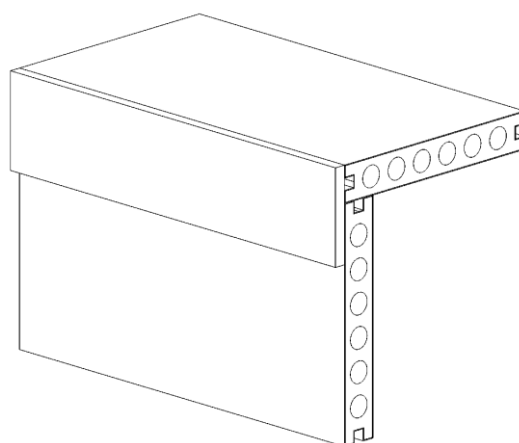
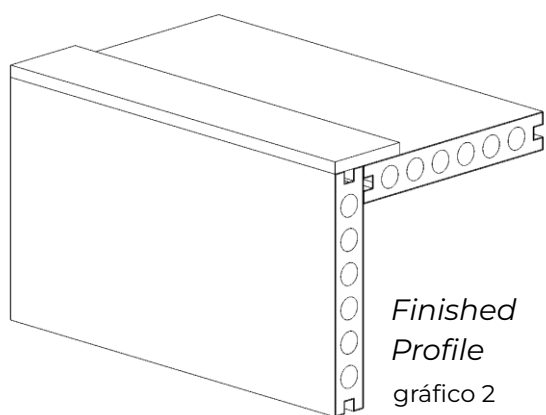
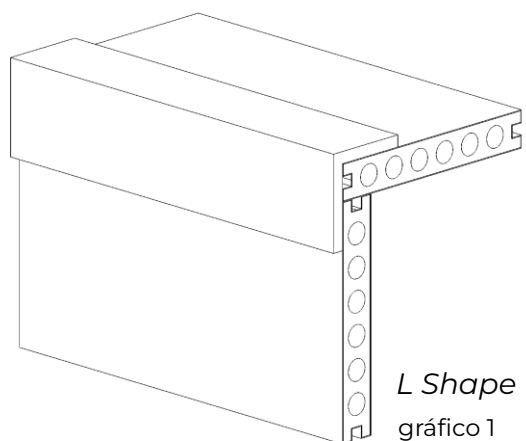

INSTALACIÓN

COMO REVESTIMIENTO

Las tablas de deck también pueden ser instaladas como revestimiento de forma horizontal o vertical.

Puede instalar el revestimiento con el sistema de perfiles/alfajías y clips o puede atornillar directamente a la superficie sin dejar espacios entre las tablas.

Las tablas también pueden instalarse en puertas y portones, de manera horizontal o vertical. Instale las tablas sobre una estructura metálica que sea estable, teniendo en cuenta el peso de las tablas.

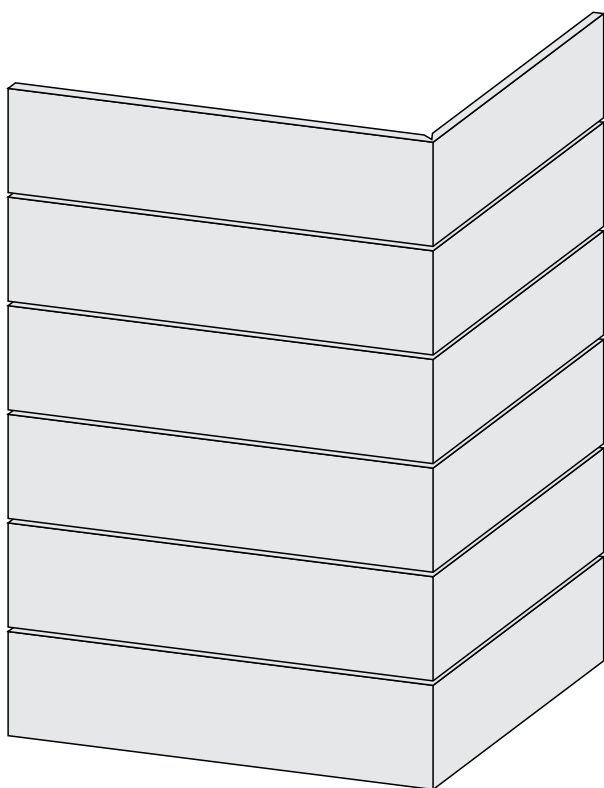

revestimientos

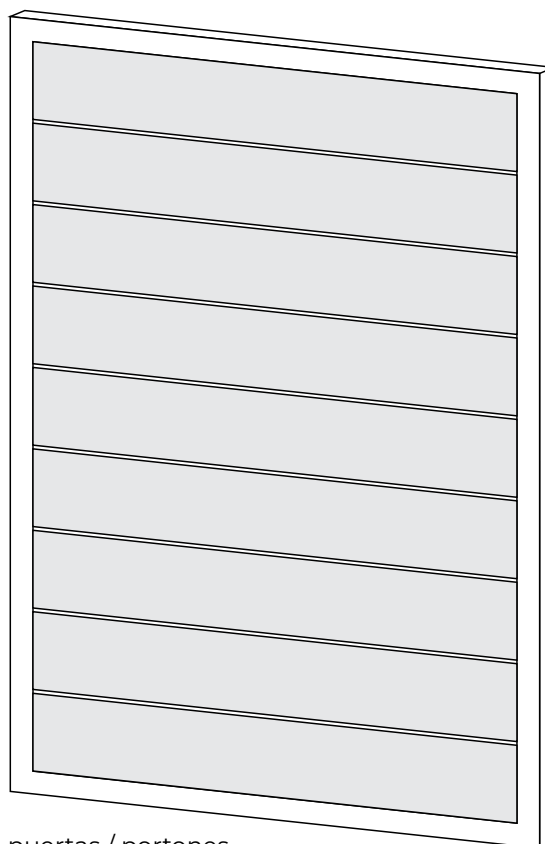

puertas / portones

INSTALACIÓN

TERMINACIONES

Puede utilizar tablas de deck para realizar las terminaciones, cortándolas de las maneras anteriormente mencionadas (gráficos 1 y 2).

También puede superponer la tabla horizontal sobre la vertical, cortando en L su terminación como se ve en el gráfico 3.

De ser necesario, puede cortar la tabla de terminación, siempre pasando por la parte llena del alma de la tabla, como se ve en el gráfico 4.



gráfico 1



gráfico 2

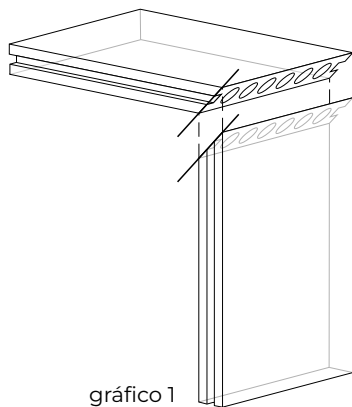

gráfico 3

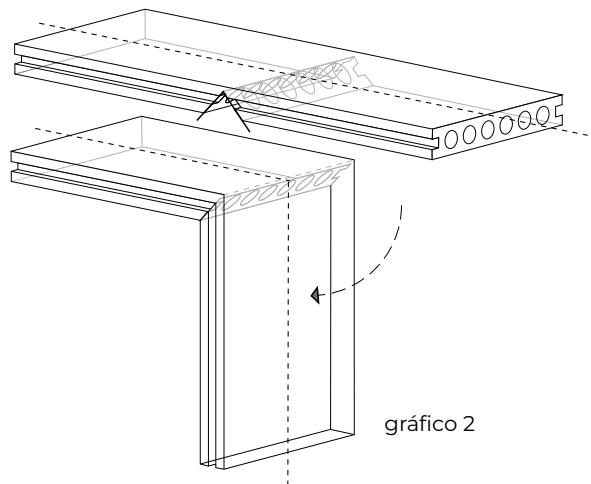

gráfico 4

MANTENIMIENTO

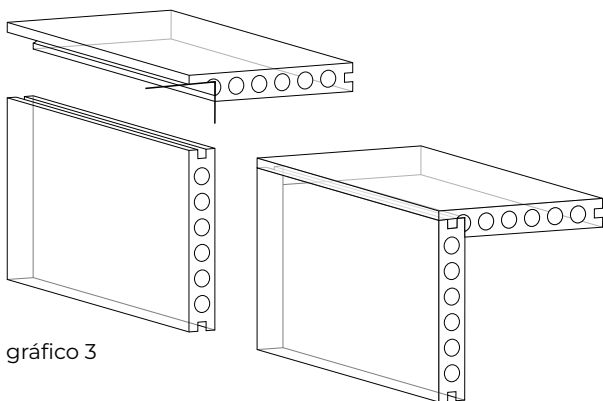
CUIDADOS Y LIMPIEZA

WUD[®]

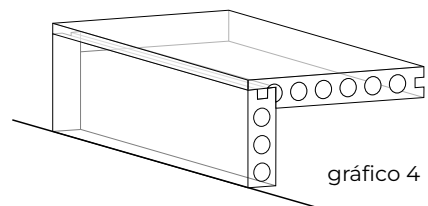
MANTENIMIENTO

CUIDADOS Y LIMPIEZA

La garantía no será aplicable cuando el daño sobre el material pueda atribuirse a un almacenamiento incorrecto, al uso inadecuado, o cuando un problema no haya sido tratado correctamente y en un tiempo prudencial. Ante una duda, puede comunicarse con su proveedor para solicitar asesoramiento.

Los decks WUD están diseñados para la instalación en el exterior, por lo que no requieren ningún tipo de protección con aceites, lacas, barnices o pinturas para su conservación. Es suficiente con una limpieza regular.

Mobiliario: Evite arrastrar muebles, mesas, reposeras y otros objetos pesados sobre el deck, ya que podrían dañar su superficie. Proteja las patas de los muebles para evitar rayar o dañar la superficie de las tablas. En el caso de muebles con ruedas, reemplace las de plástico por ruedas siliconadas. Coloque topes para evitar que se deslicen fácilmente.

Tránsito: Evite arrastrar objetos pesados o filosos sobre el deck, ya que podría dañar las tablas. No pase por su superficie carretillas, hormigoneras ni objetos de esas características. No traslade materiales de construcción sobre el deck.

Objetos pequeños: Tenga precaución con la manipulación de objetos pequeños sobre el deck, ya que estos podrían caer entre las juntas de las tablas.

Objetos muy calientes: Evite apagar colillas de cigarrillos sobre el deck. Si se instalará en zona de quincho o parrillero, se recomienda cubrir los primeros 30 a 60 cm con baldosas de otro material para evitar que las brasas que caen al suelo dañen las tablas. No apoye sobre las tablas objetos muy calientes como cafeteras, pavas, o cualquier objeto expuesto a altas temperaturas.

Químicos: Nunca utilice sobre el deck agentes químicos, solventes, lavandina, cloro, pinturas o limpiadores abrasivos. Si serán utilizados en superficies cercanas al deck, asegúrese de cubrir el mismo con una lona impermeable. Si el deck se instala junto a una piscina, tenga especial cuidado al utilizar cloro. Evite derramarlo sobre las tablas, ya que puede dañar de forma permanente su capa protectora.

Nieve y hielo: Nunca utilice palas, picos o cualquier otro tipo de herramienta metálica para quitar la nieve del deck, ya que dañará las tablas de forma permanente. Para derretir la nieve o el hielo, utilice cloruro de calcio o sal. Luego, limpiar con agua caliente y jabón o detergentes neutros para remover los residuos de esos productos.

Sin mantenimiento: El deck no necesita mantenimiento. No pinte ni barnice las tablas de su deck, ya que podrían perder sus características y, por lo tanto, su resistencia a la intemperie.

MANTENIMIENTO

CUIDADOS Y LIMPIEZA

Limpieza regular: Puede limpiar el deck con escoba o escobillón de cerdas suaves. Se recomienda limpiar al menos cada 10 días con trapeador limpio y húmedo. Utilice detergentes neutros. Nunca utilice limpiadores abrasivos, lavandina, cloro ni productos con alto contenido de perfumes.

Limpieza profunda: puede utilizar hidrolavadora a baja presión (hasta 1500 PSI y a una distancia de 30cm como mínimo), agua con jabón o detergente neutros. Puede limpiar el deck con cepillo de cerdas suaves.

Sarro y otros minerales: Si el agua en su localidad posee altos contenidos de sarro que pueda dejar marcas en su deck, puede limpiarlo con vinagre de alcohol diluido en agua por partes iguales y realizar una limpieza suave con trapeador. En caso de necesitar limpieza más profunda, utilice la misma mezcla con una hidrolavadora, siempre respetando la presión y distancia recomendadas.

Derrame de grasas, aceites y otros: límpielo antes posible con agua caliente con jabón o detergente neutro y un cepillo suave. Nunca limpie con esponjas ni cepillos metálicos. En este caso puede utilizar limpiadores multiuso si es necesario, siempre verificando que no contenga químicos abrasivos. Pruebe antes el producto en un sector no visible del deck o en un recorte que haya conservado de la instalación.

Líquidos abrasivos o con PH elevado: en caso de derrame de líquidos como vino, jugo de frutas u otras sustancias con PH elevado, absorba con un paño, papel o esponja. Luego limpie el sector con trapeador limpio y húmedo con jabón neutro.

Desinfección: No rocíe o utilice desodorantes antibacteriales ni lavandina líquida o en gel directamente sobre su deck. Diluya una pequeña cantidad en un balde de agua y limpie con trapeador húmedo.

GARANTÍA LIMITADA
DECKS

WUD[®]

GARANTÍA LIMITADA DECKS WUD®

PARA USO RESIDENCIAL Y COMERCIAL

Los productos de WUD® tienen una Garantía Limitada de hasta 5 años para una instalación comercial y de hasta 10 años para una instalación residencial a partir de la fecha original de compra (que consta en la factura), independientemente de la fecha de instalación, y bajo las condiciones de uso y aplicación normales y habituales.

Esta garantía ofrece una cobertura completa contra los defectos de fabricación. Se considera defecto de fábrica:

- _ Diseño: fallas en el diseño del piso (dibujo).
- _ Rayadura de fábrica: en este caso se toma como rayadura de fábrica algún tipo de marca irregular que se repite de forma idéntica en diferentes laminas del mismo modelo, color, marca del piso.
- _ Fragmentación, pudrición, agrietamientos y daños causados por las termitas.

A los efectos de la presente garantía, se entenderá por "Instalación Residencial" una instalación del producto en una vivienda destinada a ser habitada de forma permanente o semi-permanente sin destino comercial o fin de lucro, y por "Instalación Comercial" cualquier aplicación del producto en locaciones desarrolladas con fines comerciales o de lucro.

Para que la garantía sea aplicable, la instalación tiene que haberse ejecutado según las instrucciones del Manual de Instalación de WUD® y utilizando las herramientas detalladas y los accesorios originales de la marca. Además, el Comprador deberá observar y cumplir con el Manual de Cuidados y Limpieza, el cual está pensado para otorgar mayor durabilidad a los pisos, en función de cuidados mínimos para mantener su estética por más tiempo.

Nuestro manual de INSTALACIÓN incluye MANTENIMIENTO, CUIDADOS Y LIMPIEZA.

Si se produjera un defecto dentro del periodo de garantía, el Comprador deberá notificarlo fehacientemente a WUD® vía e-mail a comercial@wudweb.com, incluyendo en el mismo un detalle del problema y adjuntando la correspondiente factura de compra.

El Comprador debe permitir a un representante de WUD® entrar a la propiedad en la que se encuentre instalado el producto a fin de inspeccionar el defecto indicado oportunamente y/o proporcionar imágenes fotográficas en donde conste el daño ocasionado en los perfiles, según se solicite desde la empresa.

En caso de que WUD® determine que el reclamo del Comprador es válido, reemplazará los productos defectuosos en la cantidad proporcional expresada en la siguiente esquema.

Para más información visite nuestro
website www.wud.design

WUD®

GARANTÍA LIMITADA DECKS WUD®

PARA USO RESIDENCIAL Y COMERCIAL

COBERTURA DE LA GARANTÍA

RESIDENCIAL HASTA 10 AÑOS Y COMERCIAL HASTA 5 AÑOS

- _ **Hasta 1 año:** Cubre todas las piezas que presenten defectos de fabricación y la mano de obra si el reclamo se comunica por escrito en el plazo de 1 año a partir de la fecha de compra.
- _ **Hasta 2 años:** Cubre todas las piezas con defectos de fabricación y el 50% de la mano de obra si el reclamo se comunica por escrito en el plazo de 2 años a partir de la fecha de compra.
- _ **Después de 2 años:** Si el defecto cubierto por la garantía se notifica por escrito después de 2 años desde la fecha de compra, se reemplazará el producto, pero no se cubrirá el costo de instalación.

Esta garantía incluye los gastos de traslado de las piezas a reemplazar, la desinstalación y la nueva instalación en el mismo porcentaje mencionado arriba según el tiempo transcurrido desde la compra.

ATENCIÓN

Contrate siempre mano de obra especializada. Señalamos que la responsabilidad del servicio de instalación recae en la empresa contratada, la cual se deberá hacer cargo de la garantía del servicio realizado.

ADVERTENCIA

WUD® no garantiza sus productos cuando están sometidos a la humedad y considera infundado cualquier reclamo relacionado con problemas derivados de esta humedad, tales como: manchas, burbujas o grietas, entre otros.

WUD® no garantiza en ningún caso que las tablas a reponer tengan el mismo color y terminación que los productos adquiridos originalmente. Cada partida de producto tiene diferencias mínimas que pueden ser apreciables. Por otro lado, WUD® se reserva el derecho de modificar la composición de los materiales, diseño y prestaciones a su sólo arbitrio, con el fin de mejorar el producto.

Recomendamos que tenga en cuenta este punto si planea realizar ampliaciones de obra.

Para más información visite nuestro
website www.wud.design

WUD®

GARANTÍA LIMITADA DECKS WUD®

LIMITACIONES

LA PRESENTE GARANTÍA NO SE EXTIENDE A:

- Daños derivados de una instalación indebida o el incumplimiento de las instrucciones del Manual de Instalación de WUD®.
- Daños ocasionados por el desplazamiento, distorsión, colapso o asentamiento del terreno o de la estructura de apoyo sobre la cual se han instalado los productos.
- Manchas o decoloración ocasionadas por interacciones con otros artículos, como químicos limpiadores no recomendados o contraindicados en el Manual de Cuidados y Limpieza de WUD®.
- Instalación incorrecta, siendo de exclusiva responsabilidad del instalador.
- Insuficiencia o falla en la impermeabilización del contrapiso.
- El uso de productos de limpieza no recomendados en el Manual de Cuidados y Limpieza.
- Daños causados por contacto o proximidad con cuerpos extremadamente calientes (estufa, radiador, etc), punzantes o cortantes.
- Pérdida de brillo por el uso normal y habitual; diferencia de tonalidad entre las muestras o ilustraciones impresas y el producto adquirido.
- Daños causados por manipulación de cualquier tipo herramientas o materiales de construcción utilizados cerca del producto.
- Decoloración debido a la exposición continua y directa a la luz solar; daños causados por cuidados inadecuados, como quemaduras, raspaduras.
- La indebida manipulación, transporte, almacenamiento o descuido de los productos; así como el abuso o negligencia en la utilización del producto por parte del comprador, dueño, distribuidor, transportista o terceros.
- Daños causados por el mantenimiento inadecuado, arañazos de calzado y manchas causadas por excrementos de animales (heces y orina).
- Cualquier desastre natural (p. ej.: inundaciones, terremotos, rayos, etc.), condiciones medioambientales (p. ej.: contaminación del aire, moho, etc.) o un desgaste normal por exposición a la intemperie.
- Los rayones ocasionados a los pisos no constituyen falla del producto (cuando estos no son de fabricación, es decir marcas irregulares que se repiten de forma idéntica en diferentes piezas, ya especificado anteriormente).
- Para la producción de los pisos se utilizan colorantes y estabilizantes de alta calidad, no obstante, puede existir una variación de tonalidad con el paso del tiempo, en especial en localidades con elevada temperatura y exposición solar (para estos casos, se recomienda utilizar los productos de los colores más claros). Esta variación no puede considerarse defecto del producto.

Para más información visite nuestro
website www.wud.design

WUD®

GARANTÍA LIMITADA DECKS WUD®

LIMITACIONES

- La acumulación de electricidad estática es un fenómeno natural que se puede dar en muchos productos que contienen polímeros. Sobre todo, los ambientes secos pueden crear unas condiciones temporales de carga estática, la cual variará dependiendo del clima y las condiciones particulares del lugar. Este fenómeno no puede considerarse defecto del producto.

- La superficie del mismo es delicada, tome los recaudos necesarios para protegerlo antes de realizar una obra, mudanza, etc.

ACLARACIONES

Esta garantía no puede ser alterada o modificada a menos que sea en instrumento escrito firmado por WUD® y el Comprador, o el cesionario autorizado. Ningún representante, empleado, ni ninguna otra parte está autorizada para otorgar garantías adicionales a las otorgadas en este contrato y WUD® no estará obligado a ninguna otra garantía que no sean las establecidas en el presente.

Las garantías o promesas expresadas por los distribuidores autorizados de la marca o cualquier otro revendedor no autorizado por la misma, no contempladas en este documento, no constituyen obligaciones de WUD® para con el Comprador.

la misma forma WUD® no será responsable por la información errónea o los datos incorrectos proporcionados por quien efectúa la venta del producto o la instalación del mismo.

Todos los Manuales e información relevante respecto de nuestros productos se encuentra publicada y disponible para todo el mundo en nuestro sitio web: <https://wud.design>.

En caso de que el Comprador no reciba el producto en condiciones desde uno de nuestros distribuidores, debe informarlo fehacientemente al mismo, y no constituye un reclamo válido para nuestra Garantía cuando las condiciones del mismo se relacionen a un incorrecto almacenamiento de los productos o manipulación de los mismos.

Si el Comprador fue derivado a uno de los distribuidores por WUD®, cualquiera fuera el motivo, y la atención recibida no fue la esperada, el producto no cumplía con las expectativas o las condiciones contractuales no fueran cumplidas; puede ponerse en contacto vía mail a comercial@wudweb.com, dejando un detalle de lo acontecido, para que desde la marca se tomen las acciones necesarias para dar una respuesta y solución al Comprador en el menor tiempo posible.

Para más información visite nuestro
website www.wud.design

WUD®

GARANTÍA LIMITADA DECKS WUD®

LIMITACIÓN DE REPARACIONES Y EXCLUSIÓN DE DAÑOS RESULTANTES E INCIDENTALES

La responsabilidad de WUD® se limita única y exclusivamente a las obligaciones contratadas en el presente, y WUD® bajo ninguna circunstancia será responsable por daños resultantes indirectos, especiales, punitivos, o cualquier otro daño del tipo (incluyendo de manera enunciativa mas no limitativa, pérdida de utilidades, pérdida de ventas, pérdida de donativos, pérdida de dinero, pérdida de

insumos, interrupción en el trabajo o afectación en los activos), ya sean previsibles o no previsibles, resultado del incumplimiento de la garantía expresa o implícita, incumplimiento de contrato, fraude, representación indebida, negligencia, excepto y únicamente en lo que la legislación aplicable lo permita.

*Para más información visite nuestro
website www.wud.design*

WUD®